

OBUDOWA DO ZASUW GAZOWYCH OPTIVALVE TELESKOPOWA

DN40 - DN300

Zastosowanie:

Obudowy teleskopowe służą do uruchamiania i bezpośredniej obsługi armatury z poziomu gruntu



Cechy konstrukcyjne

- *Kielich chroniący trzpień przed zabrudzeniem.*

Dane techniczne

Powłoka ochronna:

Czarna farba antykorozyjna
Cynkowane FeZn5

Pełna identyfikowalność za pomocą kodu QR



Nr	Nazwa części	Materiał
1	Kaptur górny	Żeliwo sferoidalne opcjonalnie EN-GJS-500-7 lub Żeliwo szare EN-GJL-250
2	Kołek sprężysty	Stal FeZn5
3	Kołnierz	Polietylen PE
4	Rura osłonowa	Polietylen PE
5	Wrzeciono	Profil stalowy S235JR / profil stalowy ocynkowany
6	Kielich	Polietylen PE
7	Nasada dolna	Żeliwo sferoidalne opcjonalnie EN-GJS-500-7 lub Żeliwo szare EN-GJL-250
8	Zawlecзка	Stal FeZn5 / Stal nierdzewna

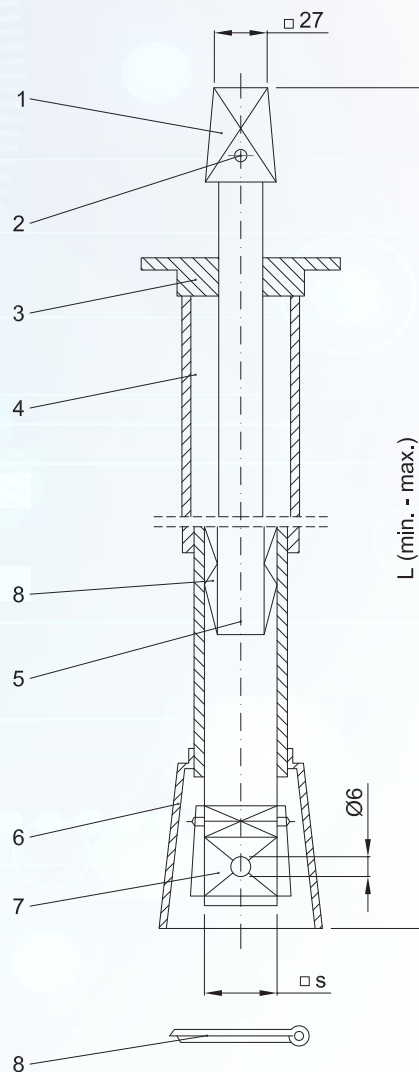

Wymiary [mm]

Kwadrat trzcienia □S [mm]	Waga obudów [kg]					
	L [mm] 550/800	L [mm] 800/1200	L [mm] 1000/1650	L [mm] 1400/2200	L [mm] 1600/2500	L [mm] 2000/3000
14	3,0	4,0	4,5	5,2	6,0	7,0
17	3,0	4,0	4,5	5,3	6,0	7,0
19	3,0	4,0	4,5	5,3	6,0	7,0
24	3,5	4,5	5,0	6,0	6,5	8,0
27	3,5	4,5	5,0	6,0	6,5	8,0
32	3,7	4,7	5,2	6,2	6,7	8,2

Dobór obudowy teleskopowej do zasuwy OptiValve™

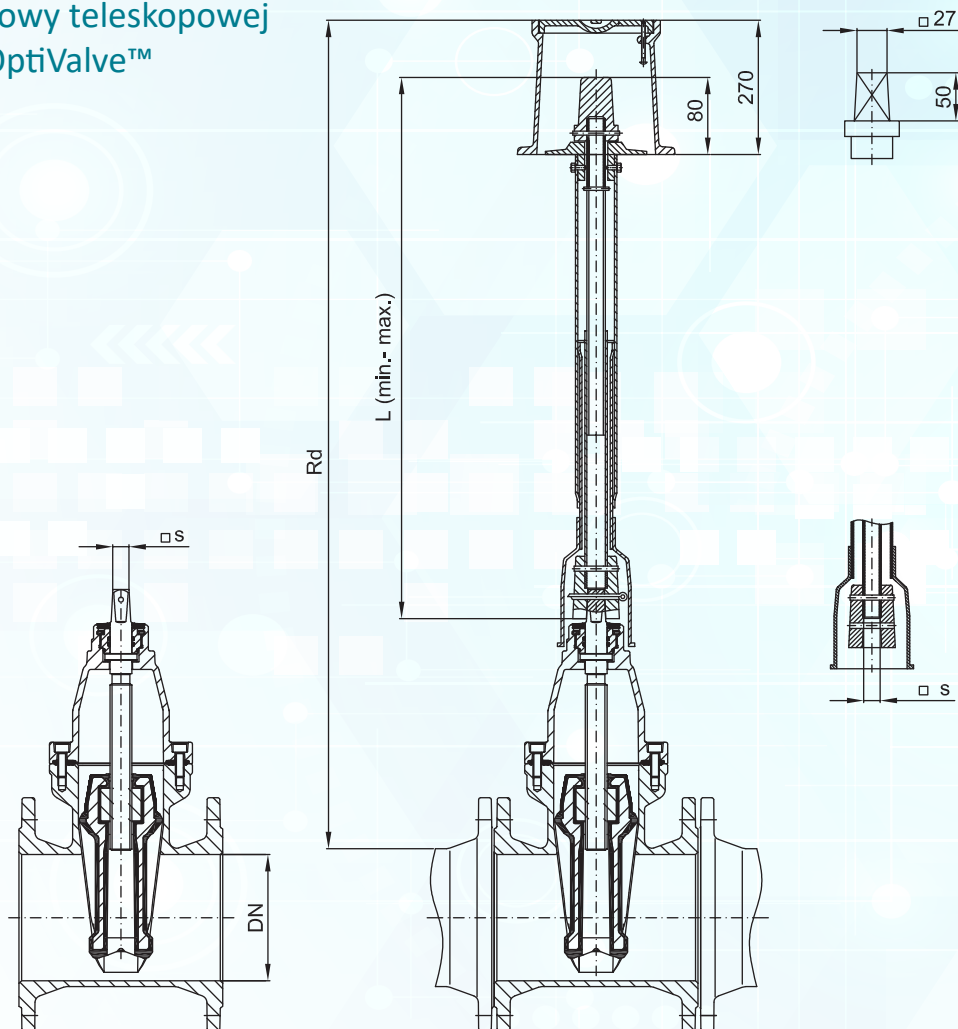

Rd - odległość od podstawy rurociągu do poziomu gruntu
L - rzeczywista długość obudowy teleskopowej

Wymiary [mm]

Średnica zasuwy DN	Kwadrat trzpienia □ S [mm]	L [mm] 550/800			L [mm] 800/1200			L [mm] 1000/1650			L [mm] 1400/2200		
		Rd [mm] min	Rd [mm] max	Kod produktu	Rd [mm] min	Rd [mm] max	Kod produktu	Rd [mm] min	Rd [mm] max	Kod produktu	Rd [mm] min	Rd [mm] max	Kod produktu
40	14	899	1149	AA1056	1149	1549	AA1057	1349	1999	AA1058	1749	2549	AA1059
50	14	938	1188	AA1056	1188	1588	AA1057	1388	2038	AA1058	1788	2588	AA1059
65	17	927	1177	AA1062	1177	1577	AA1063	1377	2027	AA1064	1777	2577	AA1065
80	17	935	1185	AA1062	1185	1585	AA1063	1385	2035	AA1064	1785	2585	AA1065
100	19	954	1204	AA1068	1204	1604	AA1069	1404	2054	AA1070	1804	2604	AA1071
125	19	1042	1292	AA1068	1292	1692	AA1069	1492	2142	AA1070	1892	2692	AA1071
150	19	1017	1267	AA1068	1267	1667	AA1069	1467	2117	AA1070	1867	2667	AA1071
200	24	1082	1332	AA1074	1332	1732	AA1075	1532	2182	AA1076	1932	2732	AA1077
250	27	1129	1379	AA1080	1379	1779	AA1081	1579	2229	AA1082	1979	2779	AA1083
300	27	1184	1434	AA1080	1434	1834	AA1081	1634	2284	AA1082	2034	2834	AA1083

Prosimy o postępowanie się kodami produktów przy składaniu zamówienia